

# Kitchen Scale

HB9072/HB9079

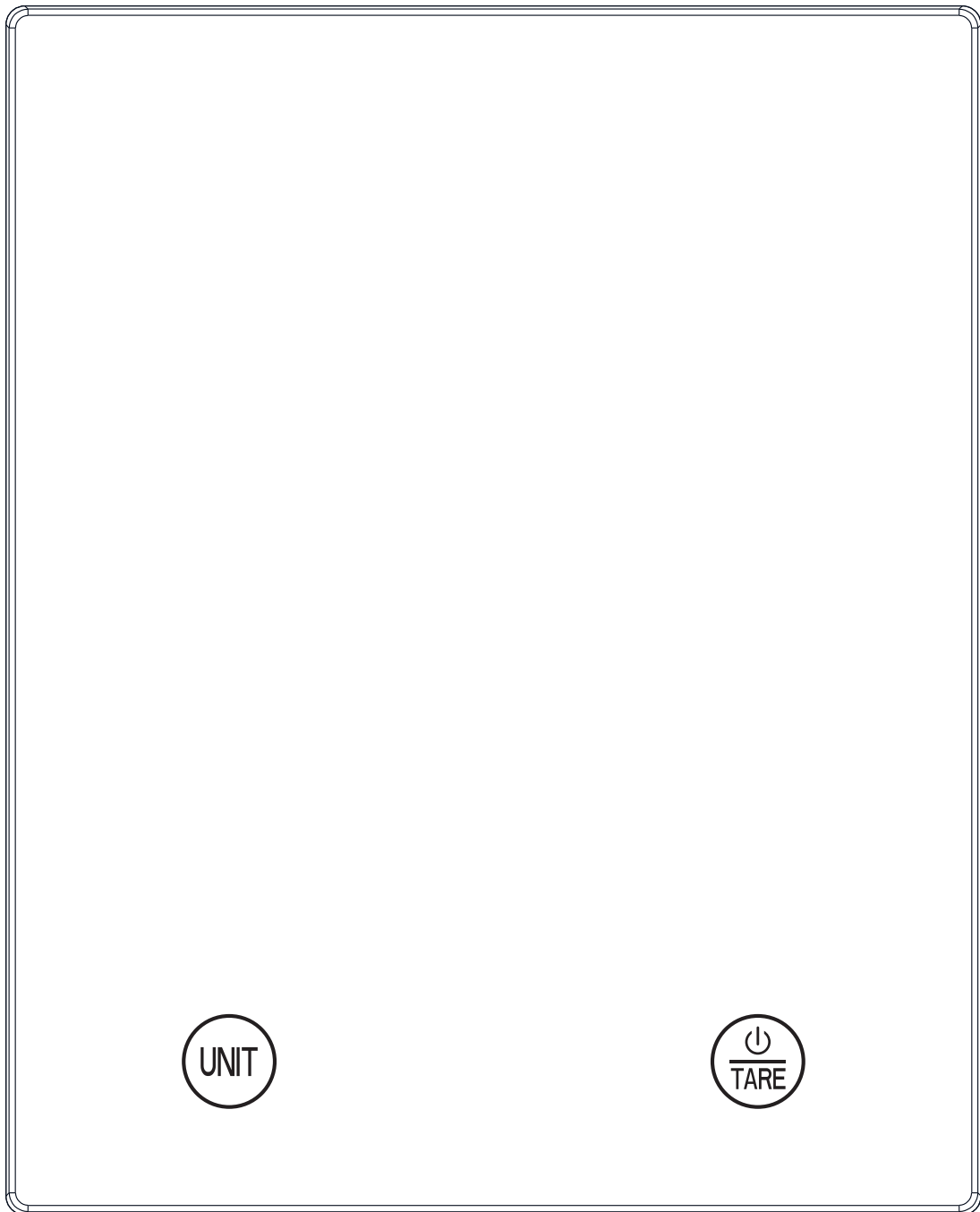

## User Manual

Please Read This User Manual Carefully Before Using The Device

# CONTENTS

---



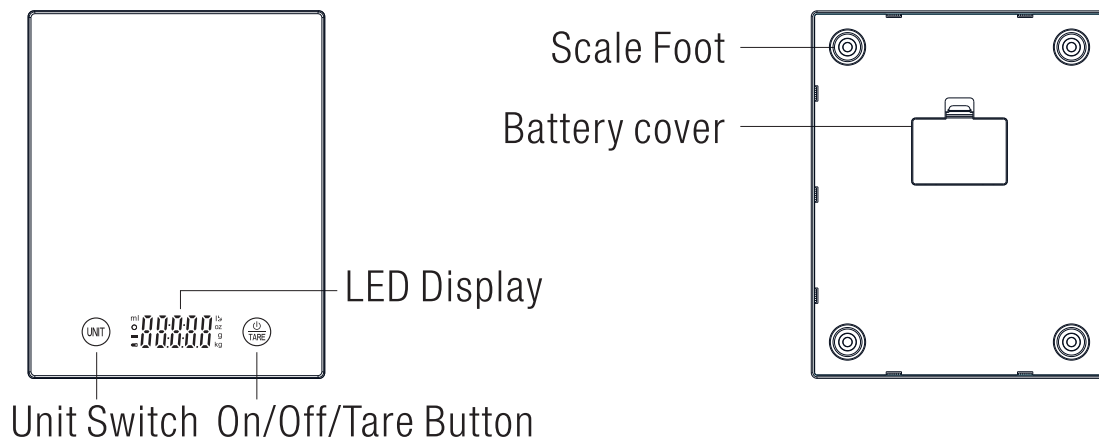

01-03	.....	English
04-06	.....	Deutsch
07-09	.....	Français
10-12	.....	Español
03-15	.....	Italiano

## Product Introduction

Thank you for choosing Vitafit Kitchen Scale



## Set Up

1. In order to measure accurately, please place the scale on a firm level surface, and keep it without shaking.
2. Press  button to switch the kitchen scale on.
3. Long press  button to switch the kitchen scale off. Scale will auto off after around 2 minutes if without any operation.
4. Tare function and set.
  - 4.1. Press  button and scale will display "0".
  - 4.2. Put the first object on scale and get the weight, then press  button again and after the scale display "0", you could use this function continuously.
5. Choose g,kg, oz,ml and lb:oz by pressing unit button.

## Quick Start

1. Remove all packaging materials from the scale.
2. Remove the isolator tab from the battery compartment.

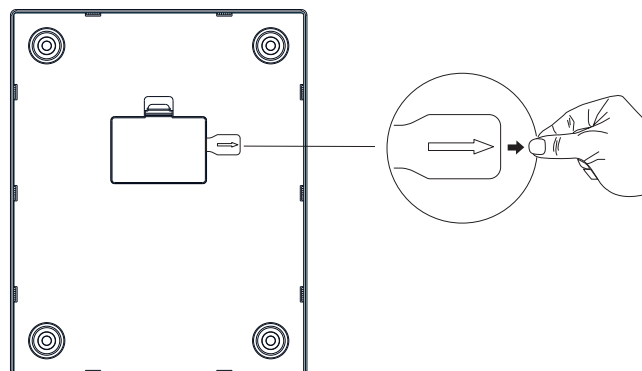

## Taking Measurements

Place the scale on a horizontal and secure surface.

1. Power on and scale display "0", place the object to be weighed on the scales and get the weight in the display.
2. When using the bowl, would tare firstly as described above. Put the food to be weighed in the bowl and get the weight.
3. If the weight exceeds the maximum capacity, the display will show "EEEE". To prevent damage to the scale, immediately remove the weight from the scale.

## Safety Cautions

1. The kitchen scale is designed for weighing food and food product, and is intended for household use only.
2. When using battery-powered appliances, basic safety precautions, including the following, should always be followed to reduce the risk of fire, leaking batteries, personal injury and material damage.
3. The use of any accessory or attachment or the performance of any operation with this appliance other than those recommended in this instruction manual may present a risk of material damage.
4. Do not place the appliance on or near heat sources. The electronic components inside the appliance may be affected by other devices used in close proximity, such as mobile phones or microwave ovens. When affected, the display will show erroneous data.
5. To remedy this, either switch the interfering device off, or move the appliance away from it.
6. Always protect the appliance from water or excessive humidity.
7. Do not use the appliance at ambient temperatures below 5°C or above 35°C.
8. Remove the batteries when the appliance is not going to be used for a longer period of time.
9. When not in use, the appliance should be stored in a dry place. Children should not have access to stored .
10. To avoid the risk of short circuiting, do not immerse the appliance or the batteries in water or other liquid.
11. Use only the correct type of battery for the appliance (see specification data).
12. Never attempt to charge non-rechargeable batteries.

## Cleaning and Maintenance

1. Before cleaning or maintenance, switch the appliance off.
2. To clean the appliance, use only mild soap and a damp cloth, do not use any abrasive or solvent-based cleaner.
3. If the display shows “Lo” the batteries are too low and must be replaced.
4. Never attempt to remove or replace any parts other than those specified in this manual.
5. Before use, please carefully check the appliance in case of damaged or defective parts that may affect accurate measurement.
6. Do not knock, hit, or drop the product. This product is a precision instrument. Please handle with care.

## Warranty Information

Homebuds guarantees all products to be of the highest quality in material and craftsmanship, and provides all products with 3 years warranty effective from the date of purchase.

For more information please visit [www.homebuds.com](http://www.homebuds.com)  
Email: [service@homebuds.com](mailto:service@homebuds.com)

## Specification

Weight unit:	g/kg/oz/ml/lb:oz
Weight Capacity:	Min. 2g/Max. 10kg
Graduation :	1g
Dimensions:	155x192x16.5mm
LED display :	50x20mm
Battery :	3 x AAA

**Notice:**



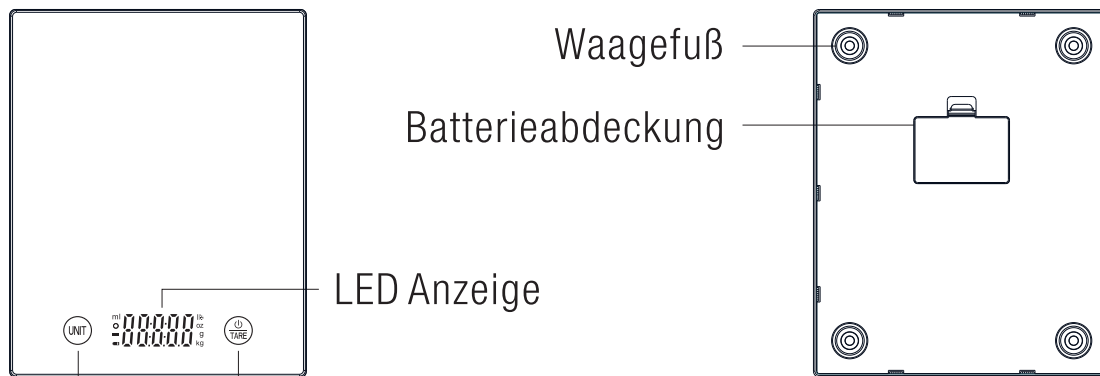

This marking indicates that this product should not be disposed with other household wastes throughout the EU. To prevent possible harm to the environment or human health from uncontrolled waste disposal, recycle it responsibly to promote the sustainable reuse of material resources. To return your used device, please use the return and collection systems or contact the retailer where the product was purchased. They can take this product for environmental safe recycling.

## Produkteinführung

Vielen Dank, dass Sie sich für Vitafit Küchenwaage entschieden haben



## Konfiguration

1. Um genau zu messen, stellen Sie die Waage bitte auf eine feste, ebene Fläche und lassen Sie sie nicht zittern.
2. Drücken Sie die Taste , um die Waage einzustellen.
3. Drücken Sie die Taste  lange, um das Gerät auszuschalten. Die Waage schaltet sich automatisch nach herum 2 Minuten ab, wenn keine Bedienung erfolgt.
4. Tarafunktion und Einstellung.
  - 4.1. Drücken Sie die Taste  und die Waageanzeige zeigt "0" an.
  - 4.2. Legen Sie das erste Objekt auf die Waage und lesen Sie das Gewicht ab, drücken Sie  dann erneut die Taste  und die Waageanzeige zeigt "0" an, um das zweite Objekt zu legen. Sie können diese Funktion kontinuierlich benutzen.
5. Wählen Sie g, kg, oz, ml, und lb: oz aus, durch die Einheit zu drücken.

## Schnellstart

1. Entfernen Sie alle Verpackungsmaterialien von der Waage.
2. Entfernen Sie die Lasche des Isolators aus dem Batteriefach.

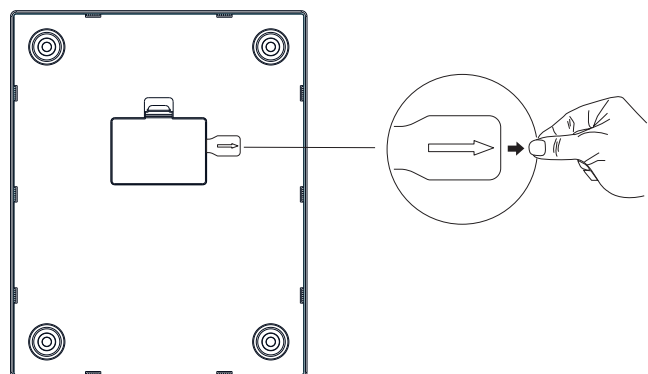

## Maßnahmen ergreifen

Stellen Sie die Waage auf eine sichere und ebene Fläche.

1. Schalten Sie ein und die Waageanzeige zeigt "0" an, das zu wiegende Objekt auf die Waage legen und das Gewicht ablesen.
2. Wenn Sie die Schüssel benutzen, korrigieren Sie zuerst die Tara, wie oben beschrieben. Dann legen Sie die zu wiegende Lebensmittel in die Schüssel und lesen Sie das Gewicht ab.
3. Wenn das Gewicht die maximale Kapazität überschreitet, zeigt die Waageanzeige "EEEE" an. Um Schäden am Gerät zu vermeiden, entfernen Sie sofort das Gewicht von der Waage.

## Sicherheitshinweise

1. Die Küchenwaage dient zum Wiegen von Speisen und Lebensmitteln und ist nur für den Haushaltsgebrauch geeignet.
2. Bei Benutzung batteriebetriebener Geräte sollten grundlegende Sicherheitshinweise, einschließlich der folgenden, immer getroffen werden, um das Risiko von Feuer, auslaufenden Batterien, Personen- und Sachschäden zu reduzieren.
3. Die Benutzung von Zubehörteilen oder Zusatzteilen oder die Durchführung von Arbeiten an diesem Gerät, die nicht in diesem Benutzerhandbuch empfohlen sind, können zu Sachschäden führen.
4. Stellen Sie das Gerät nicht in der Nähe von Wärmequellen auf. Die elektronischen Komponenten im Inneren des Geräts können durch andere in der Nähe befindliche Geräte wie Mobiltelefone oder Mikrowellengeräte beeinträchtigt werden. In diesem Fall zeigt die Waageanzeige fehlerhafte Daten an.
5. Um dies zu beheben, schalten Sie entweder das störende Gerät aus oder entfernen Sie das Gerät von ihm.
6. Schützen Sie das Gerät immer vor Wasser oder übermäßiger Feuchtigkeit.
7. Benutzen Sie das Gerät nicht bei Umgebungstemperaturen unter 5 ° C oder über 35 ° C.
8. Entfernen Sie die Batterien, wenn das Gerät für längere Zeit nicht benutzt wird.
9. Wenn das Gerät nicht benutzt wird, sollte es an einem trockenen Ort aufbewahrt werden.
10. Um das Risiko eines Kurzschlusses zu vermeiden, tauchen Sie das Gerät oder die Batterien nicht in Wasser oder andere Flüssigkeiten.
11. Verwenden Sie nur den richtigen Batterietyp für das Gerät (siehe Spezifikationsdaten).
12. ersuchen Sie niemals, nicht wiederaufladbare Batterien aufzuladen.

## Reinigung und Wartung

1. Schalten Sie das Gerät vor der Reinigung oder Wartung aus.
2. Verwenden Sie zum Reinigen des Geräts nur milde Seife und ein feuchtes Tuch. Verwenden Sie keine scheuernden oder lösungsmittelhaltigen Reinigungsmittel.
3. Wenn die Waageanzeige "Lo" anzeigt, sind die Batterien zu schwach und müssen ausgetauscht werden.
4. Versuchen Sie niemals, andere als die in diesem Handbuch angegebenen Teile zu entfernen oder zu ersetzen.
5. Überprüfen Sie das Gerät vor dem Gebrauch auf beschädigte oder defekte Teile, prüfen Sie auf Bruch von Teilen und andere Bedingungen, die den Betrieb beeinträchtigen könnten.
6. Das Produkt nicht klopfen, schlagen oder fallen lassen. Dieses Produkt ist ein Präzisionsinstrument. Bitte vorsichtig handhaben.

## Garantieinformationen

Homebuds garantiert, dass alle Produkte ab dem Kaufdatum mindestens 3 Jahre lang in Material, Handwerkskunst und Service von höchster Qualität sind. Für weitere Informationen besuchen Sie bitte [www.homebuds.com](http://www.homebuds.com)  
Email: [service@homebuds.com](mailto:service@homebuds.com)

## Specification

Gewichtseinheit: g/kg/oz/ml/lb:oz  
Gewicht Kapazität: Min.2g/Max.10kg  
Gradeeinstellung : 1g  
Abmessungen: 155x192x16.5mm  
LED-Anzeige: 50x20mm  
Batterie: 3 x AAA

## Hinweis:



Dieses Symbol auf dem Gerät oder seiner Verpackung weist darauf hin: Entsorgen Sie Elektrogeräte nicht als unsortierten Siedlungsabfall; verwenden Sie getrennte Sammelstellen. Wenden Sie sich an Ihre örtliche Behörde, um Informationen über die verfügbaren Sammelsysteme zu erhalten. Wenn Elektrogeräte auf Deponien oder Müllhalden entsorgt werden, können gefährliche Stoffe ins Grundwasser austreten und in die Nahrungskette gelangen, was Ihre Gesundheit und Ihr Wohlbefinden schädigen kann. Beim Austausch alter gegen neue Geräte ist der Händler gesetzlich verpflichtet, Ihr Altgerät mindestens kostenlos zur Entsorgung zurückzunehmen.





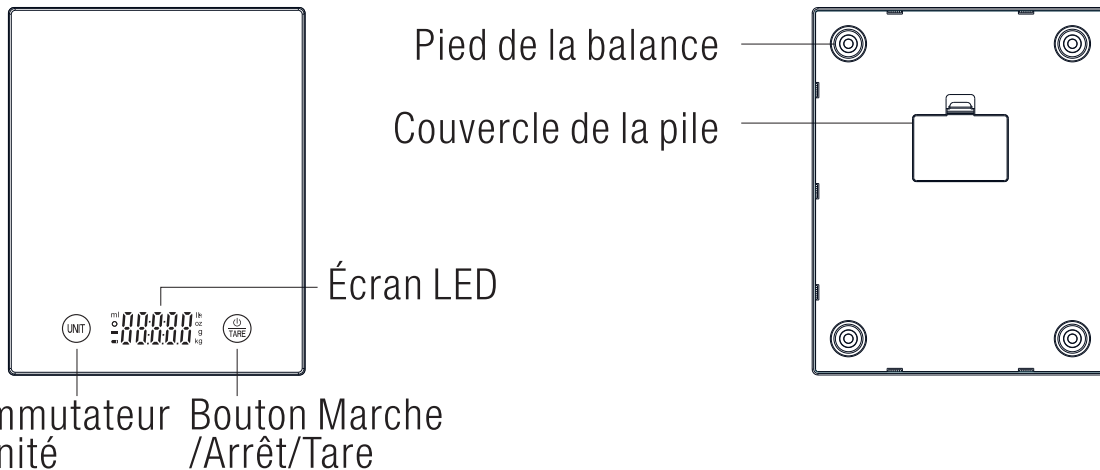

## Présentation du produit

Thank you for choosing Vitafit Kitchen Scale



## Mise En Place

1. Afin de mesurer avec précision, veuillez placer la balance sur une surface plane et ferme et ne la secouez pas.
2. Appuyez le bouton  pour allumer balance de cuisine .
3. Appuyez longuement sur le bouton  pour éteindre l'appareil. La balance s'éteint automatiquement après environ 2 minutes si aucune opération n'est effectuée.
4. Fonction de tare et paramètres.
  - 4.1. Appuyez sur le bouton  et la balance affiche « 0 ».
  - 4.2. Mettez le premier objet sur la balance pour obtenir le poids, puis appuyez à nouveau sur le bouton  et attendez jusqu'à que la balance affiche « 0 » pour mettre le deuxième objet. Vous pouvez utiliser cette fonction en continu.
5. Choisissez g, kg, oz, ml et lb:oz en appuyant sur le bouton unité.

## Démarrage Rapide

1. Enlevez tous les matériaux d'emballage de balance de cuisine.
2. Enlevez la languette de l'isolateur du compartiment de la pile.

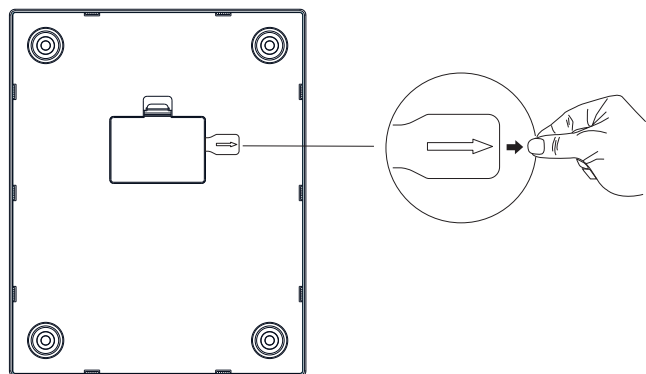

## Prendre des Mesures

Placez la balance sur une surface plane et sécurisée.

1. Allumez et la balance affiche « 0 », mettez l'objet à peser sur la balance et lire le poids à l'écran.
2. Lors de l'utilisation du bol, corrigez d'abord la tare comme décrit ci-dessus. Mettez la nourriture à peser dans le bol et lire le poids.
3. Si le poids dépasse la capacité maximale, l'écran affichera "EEEE". Pour éviter d'endommager balance de cuisine , retirez immédiatement l'objet de la balance.

## Précautions de Sécurité

1. La balance de cuisine est conçue pour peser la nourriture et les produits alimentaires et destinée à l'usage domestique seulement.
2. Lors de l'utilisation des appareils alimentés par la pile, des précautions de sécurité de base, y compris les suivantes, doivent toujours être suivies afin de réduire les risques d'incendie, de fuites de piles, de blessures corporelles et de dommages matériels.
3. L'utilisation d'un accessoire ou d'une pièce jointe ou l'exécution de toute opération avec cet appareil autre que celles recommandées dans ce Manuel de l'utilisateur peut présenter un risque de dommage matériel.
4. Ne placez pas l'appareil sur ou à proximité de sources de chaleur. Les composants électroniques à l'intérieur de l'appareil peuvent être affectés par d'autres dispositifs utilisés à proximité, tels que les téléphones mobiles ou les fours à micro-ondes. Si cela se produit, l'écran montrera des données erronées.
5. Pour remédier à cette situation, éteignez l'appareil interférant ou éloignez l'appareil de celui-ci.
6. Toujours protéger l'appareil de l'eau ou de l'humidité excessive.
7. N'utilisez pas l'appareil à des températures ambiantes inférieures à 5 °C ou supérieures à 35 °C.
8. Enlevez les piles lorsque l'appareil ne sera pas utilisé pendant une période prolongée.
9. Lorsqu'il n'est pas utilisé, l'appareil doit être stocké dans un endroit sec. Les enfants ne devraient pas avoir accès à l'appareil stocké.
10. Pour éviter tout risque de court-circuit, ne pas immerger l'appareil ou les piles dans l'eau ou un autre liquide.
11. Utilisez uniquement le bon type de pile pour l'appareil (voir les spécifications).
12. N'essayez jamais de charger les piles non rechargeables.

## Nettoyage et Maintenance

1. Avant le nettoyage ou la maintenance, éteignez l'appareil.
2. Pour nettoyer l'appareil, utilisez uniquement du savon doux et un chiffon humide, n'utilisez pas de nettoyant abrasif ou à base de solvant.
3. Si l'écran affiche "Lo", les piles sont trop faibles et doivent être remplacées.
4. N'essayez jamais de retirer ou de remplacer des pièces autres que celles spécifiées dans ce manuel.
5. Avant l'utilisation, vérifiez que l'appareil ne présente pas de pièces endommagées ou défectueuses, vérifiez la présence de pièces cassées et toute autre condition pouvant affecter son fonctionnement.
6. Ne pas frapper, taper, ou laisser tomber le produit. Ce produit est un instrument de précision. Veuillez manipuler avec précaution.

## Informations de Garantie

Homebuds garantit que tous les produits sont de la plus haute qualité en termes de matériaux, de fabrication et de service pour un minimum de 3 ans, à compter de la date d'achat.

Pour plus d'informations, veuillez visiter [www.homebuds.com](http://www.homebuds.com)

Email: [service@homebuds.com](mailto:service@homebuds.com)

## Spécification

Unité de pesée:	g/kg/oz/ml/lb:oz
Capacité de pesée:	2 g min./10 kg max.
Graduation:	1 g
Dimensions:	155x192x16.5mm
Écran LED:	50x20 mm
Pile:	3 x AAA

## Avertissement:



Ce symbole sur l'appareil ou son emballage indique : Ne pas jeter les appareils électriques dans les décharges municipales non triées ; utiliser des installations de collecte séparées. Contactez votre autorité locale pour obtenir des informations sur les systèmes de collecte disponibles. Si les appareils électriques sont éliminés dans des décharges ou des dépotoirs, des substances dangereuses peuvent s'infiltrer dans les eaux souterraines et se retrouver dans la chaîne alimentaire, ce qui est préjudiciable à votre santé et à votre bien-être. Lors du remplacement d'anciens appareils par de nouveaux, le commerçant est légalement tenu de reprendre votre ancien appareil pour l'éliminer gratuitement.

## Introducción de producto

Gracias por elegir la Balanza de Cocina de Vitafit !

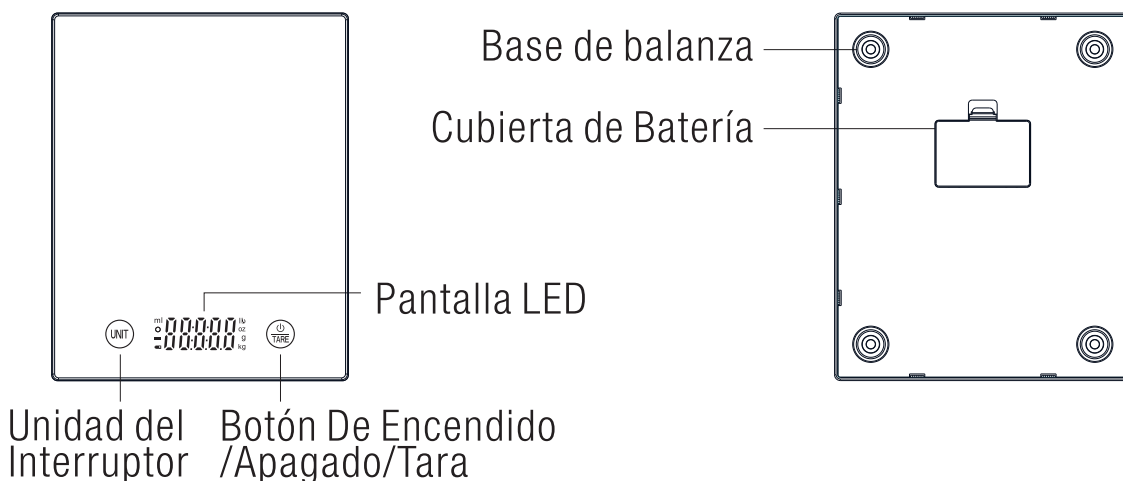

## Configuración

1. Per misurare con precisione, posizionare la bilancia su una superficie piana e stabile e tenerla ferma.
2. Pulse el botón para activar el balanza de bocina.
3. Pulse prolongadamente el botón para apagar el dispositivo. La balanza se apaga automáticamente después de todo 2 minutos sin ninguna operación.
4. Función de Tara y configuración .
  - 4.1. Pulse el botón y el indicador de pesaje "0".
  - 4.2. Ponga el primer objeto en la balanza y tener el peso, luego vuelva a pulsar el botón , espere el indicador de pesaje "0" para colocar el segundo objeto. Puede aplicar esta función de forma continua.
5. Puede elegir g,kg, oz,ml y lb:oz con pulsar el botón unidad.

## Inicio Rápido

1. Retire todos los materiales de embalaje del balanza de bocina .
2. Retire el separador aislante del compartimiento de la batería.

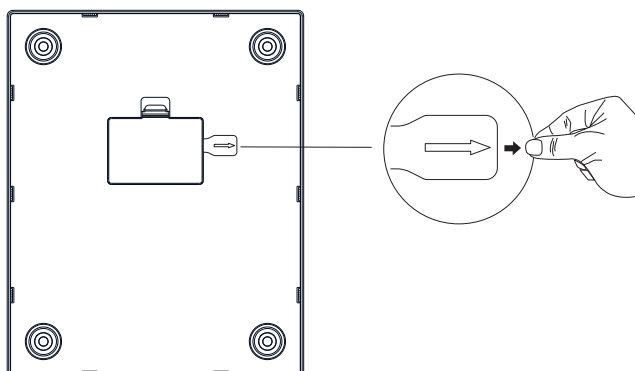

## Tomar medidas

Coloque la balanza en una superficie segura y plana.

1. Active la balanza y el indicador de pesaje "0", ponga el objeto a ser pesado en la balanza y tenga el peso en la pantalla.
2. Cuando se usa un recipiente, primero, tiene que corregir la tara según lo descrito arriba. Coloque la comida a ser pesada en el recipiente para tener el peso.
3. Si el peso sobrepasa la capacidad máxima, en la pantalla se indicará "EEEE". Con el fin de evitar daños al dispositivo, hay que retirar inmediatamente el peso de la balanza.

## Precauciones de seguridad

1. La balanza de cocina es diseñada para pesar comidas, productos alimenticios y destinada exclusivamente para uso doméstico.
2. Al usar electrodomésticos con baterías, hay que seguir las precauciones de seguridad, incluidas las siguientes, con el fin de reducir riesgo de incendio, fugas de baterías, daños personales y materiales.
3. Usar cualquier accesorio o aparato o realizar con el dispositivo cualquier operación no recomendados en este manual de instrucciones puede causar daños materiales.
4. No coloque el dispositivo en o cerca de fuentes de calor. Los componentes electrónicos dentro del dispositivo pueden ser afectados por otros dispositivos cercanos, tales como teléfonos móviles, microondas. En este caso, el dispositivo presentará datos erróneos.
5. Para solucionar este problema, puede apagar el dispositivo interferente o alejar la balanza del dispositivo.
6. Siempre protege el dispositivo del agua o la humedad excesiva.
7. No use el dispositivo en una temperatura ambiente de menos de 5°C o más de 35°C.
8. Retire las baterías cuando no se usa el dispositivo durante mucho tiempo.
9. Cuando no está en uso, hay que guardar el dispositivo en un lugar seco y fuera del acceso de los niños.
10. Para evitar el riesgo de corto circuito, no sumerja el dispositivo o las baterías en el agua o en otros líquidos.
11. Solo use el correcto tipo de baterías para el dispositivo (ver los datos de la especificación).
12. Nunca cargue baterías no recargables.

## Limpieza y Mantenimiento

1. Apague el dispositivo antes de realizar la limpieza o el mantenimiento.
2. Solo use jabón suave y un paño húmedo para limpiar el dispositivo, no use cualquier limpiador abrasivo o a base de solvente.
3. Si el dispositivo presenta "Lo", significa que las baterías están de baja energía, tienen que reemplazarse.
4. Nunca retire o reemplace cualquier parte que no sean especificadas en este manual.
5. Antes de usarlo, revise si en el dispositivo existen partes dañadas o defectuosas, roturas de partes y otra condición que pueda afectar su operación.
6. No golpee, choque o haga caer el producto. Es un instrumento de precisión. Úselo con cuidado por favor.

## Información de Garantía

Homebuds garantiza que durante un mínimo de 3 años contados a partir de la fecha de compra, los productos serán de la calidad más alta en los aspectos de materiales, manos de obra y servicios.

Para más información, haga el favor de visitar

[www.homebuds.com](http://www.homebuds.com)

Email: [service@homebuds.com](mailto:service@homebuds.com)

## Especificación

Unidad de peso:	g/kg/oz/ml/lb:oz
Capacidad de peso:	Min.2g/Max.10kg
Graduación:	1g
Dimensiones:	155x192x16.5mm
Pantalla de LED :	50x20 mm
Batería :	3 x AAA

**Nota:**

El logotipo indica que el producto no debe eliminarse en toda la UE junto con otros residuos domésticos. A fin de prevenir los posibles peligros para el medio ambiente o la salud humana derivados de la eliminación incontrolada de desechos, reciclarlos y promover la reutilización sostenible de los materiales y los recursos de manera responsable. Para devolver el equipo que ha utilizado, utilice el sistema de devolución y recogida o Póngase en contacto con el minorista que compró el producto. Pueden utilizar el producto para "reciclaje ambientalmente seguro".

## Introduzione al prodotto

Grazie per aver scelto la Bilancia da cucina Vitafit !

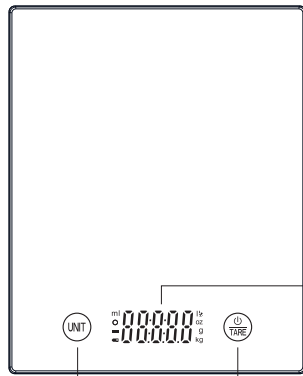

Display LED



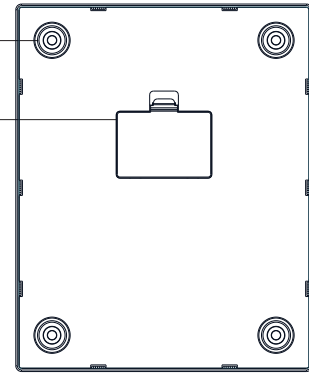

Cambio unità Pulsante ON/OFF etara

Piedino della bilancia

Cover della batteria



## Impostazioni

1. Para medir con precisión, coloque la báscula en una superficie firme y nivelada y no la agite.
2. Premere il tasto  per accendere l'apparecchio.
3. Premere a lungo il pulsante  per spegnere l'apparecchio. La bilancia si spegne automaticamente dopo circa 2 minuti se non si esegue alcuna operazione.
4. Funzione di tara e set.
  - 4.1. Premendo il pulsante  la bilancia visualizzerà "0".
  - 4.2. Metti il primo oggetto sulla bilancia e prendi il peso, quindi premi nuovamente il pulsante  e attendi che la bilancia visualizzi "0" per mettere il secondo oggetto. Puoi usare questa funzione continuamente.
5. Scegli g, kg, oz, ml e lb: oz premendo il pulsante unità .

## Inizio Veloce

1. Rimuovere tutti i materiali di imballaggio dalla bilancia da cucina.
2. Rimuovere la linguetta isolatrice dal vano batteria

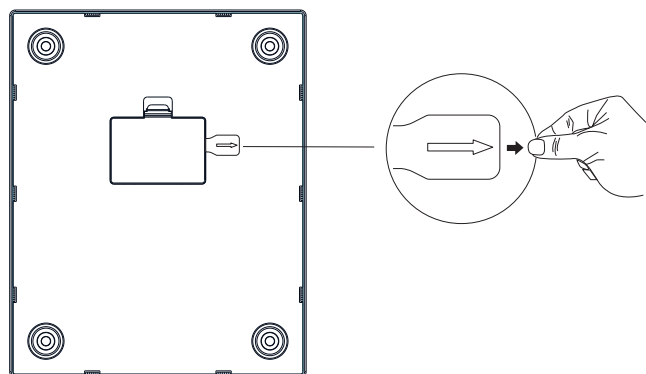

## Misurazioni

Posiziona la bilancia su una superficie piana e sicura.

1. Accendi e la bilancia visualizzerà "0", posizionare l'oggetto da pesare sulla bilancia e leggere il peso sul display.
2. Quando si utilizza la ciotola, correggere innanzitutto la tara come descritto sopra. Metti il cibo da pesare nella ciotola e leggi il peso.
3. Se il peso supera la capacità massima, il display mostrerà "EEEE". Per evitare danni all'apparecchio, rimuovere immediatamente il peso dalla bilancia.



## Precauzioni di sicurezza

1. La bilancia da cucina progettata per pesare cibi e prodotti alimentari è destinata esclusivamente all'uso domestico
2. Quando si utilizzano apparecchi alimentati a batteria, è necessario attenersi alle precauzioni di sicurezza di base, incluse le seguenti, per ridurre il rischio di incendio, perdite di batterie, lesioni personali e danni materiali.
3. L'uso di qualsiasi accessorio o dispositivo o l'esecuzione di qualsiasi operazione con questo apparecchio diverso da quelli consigliati in questo manuale di istruzioni possono presentare un rischio di danni materiali.
4. Non posizionare l'apparecchio sopra o vicino a fonti di calore. I componenti elettronici all'interno dell'apparecchio possono essere influenzati da altri dispositivi utilizzati nelle immediate vicinanze, come telefoni cellulari o forni a microonde. Se ciò accade, il display mostrerà dati errati.
5. Per porre rimedio a ciò, spegnere il dispositivo interferente o allontanarlo dall'apparecchio.
6. Proteggere sempre l'apparecchio da acqua o umidità eccessiva.
7. Non utilizzare l'apparecchio a temperature ambiente inferiori a 5 ° C o superiori a 35 ° C.
8. Rimuovere le batterie quando l'apparecchio non verrà utilizzato per un lungo periodo di tempo.
9. Quando non in uso, l'apparecchio deve essere conservato in un luogo asciutto. I bambini non dovrebbero avere accesso a memorizzati.
10. Per evitare il rischio di cortocircuiti, non immergere l'apparecchio o le batterie in acqua o altri liquidi.
11. Utilizzare solo il tipo corretto di batteria per l'apparecchio (vedere i dati delle specifiche).
12. Non tentare mai di caricare batterie non ricaricabili.

## Pulizia e manutenzione

1. Prima della pulizia o della manutenzione, spegnere l'apparecchio.
2. Per pulire l'apparecchio, utilizzare solo sapone neutro e un panno umido, non utilizzare detergenti abrasivi o a base di solventi.
3. Se il display mostra "Lo", il livello della batteria è troppo basso e devono essere sostituite.
4. Non tentare mai di rimuovere o sostituire parti diverse da quelle specificate in questo manuale.
5. Prima dell'uso, controllare l'apparecchio per le parti danneggiate o difettose, verificare la rottura delle parti e qualsiasi altra condizione che potrebbe influenzare il suo funzionamento.
6. Non battere, colpire o far cadere il prodotto. Questo prodotto è uno strumento di precisione. Per favore, maneggiare con cura.

## Informazioni sulla garanzia

Homebuds garantisce che tutti i prodotti sono di altissima qualità nel materiale, nell'artigianato e nel servizio per un minimo di 3 anni, a partire dalla data di acquisto.

Per ulteriori informazioni, visitare il sito [www.homebuds.com](http://www.homebuds.com)  
Email: [service@homebuds.com](mailto:service@homebuds.com)

## Specifiche

Unità peso: g/kg/oz/ml/lb:oz  
Capacità peso: Min.2g/Max.10kg  
Graduazione : 1g  
Dimensioni: 155x192x16.5mm  
Display LED: 50x20 mm  
Batteria : 3 x AAA



## Avvertenze:



Questo simbolo sul dispositivo o sulla confezione indica: Non smaltire gli apparecchi elettrici come rifiuti urbani non differenziati; utilizzare impianti di raccolta differenziata. Contattare le autorità locali per informazioni sui sistemi di raccolta disponibili. Se gli apparecchi elettrici vengono smaltiti in discariche o cassonetti, le sostanze pericolose possono infiltrarsi nelle acque sotterranee ed entrare nella catena alimentare, danneggiando la vostra salute e il vostro benessere. Quando si sostituiscono vecchi apparecchi con nuovi, il rivenditore è obbligato per legge a ritirare il vecchio apparecchio per lo smaltimento gratuitamente.

# Inspired by Life



Factory: SHENZHEN SHINE INDUSTRIAL CO., LTD.  
Address: 2&3F, Bldg5, 1st Industrial Zone, Changzhen Community,  
Yutang Street, Guangming District, Shenzhen City, Guangdong  
Province, China, 518132  
Tel: +86-755-27175093  
E-mail: [service@homebuds.com](mailto:service@homebuds.com)



Company: Apex CE Specialists GmbH  
Address: Habichtweg 1 41468 Neuss Germany.  
E-mail: [info@apex-ce.com](mailto:info@apex-ce.com)  
Tel: +353212066339



Company: APEX CE SPECIALISTS LIMITED.  
Address: 89 Princess Street, Manchester, M1 4HT, UK  
E-mail: [Info@apex-ce.com](mailto:Info@apex-ce.com)  
Tel: +441616371080



Made in China